



Sportegn

Varighed:

30 min

Forberedelsestid:

5 min

Fremgangsmåde:

Et sportegn er et tegn man laver på jorden ved hjælp af grene eller kridt til at vise vej. Pilen viser hvilken retning man skal gå og krydset viser, hvor man ikke skal gå hen. Børnehaveklasselederen viser, hvordan man laver sportegn med grene, hvad de betyder, og hvordan man følger dem.

Nu skal eleverne gå sammen to og to. Hver person laver en lille rute med sportegn. Lad eleverne lave deres rute i hver sin retning, så sportegnene ikke bliver blandet sammen. Man kan med fordel bruge gadekridt i forskellige farver, så en gruppe f.eks. kun skal følge de blå sportegn. Når de er færdige skiftes de til at følge hinandens sportegn.

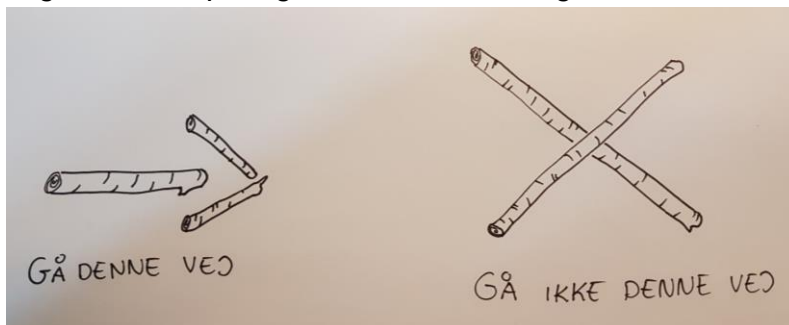

Materialer fra krible-krable-rygsækken:

Ingen.

Materialer du selv skal skaffe:

Ingen.



Refleksionsspørgsmål:

Hvad var sværest ved aktiviteten?

Hvad var sjovest ved aktiviteten?

Fælles mål:

Matematisk opmærksomhed